

# Hauptversammlung

Dr. Stefan Wolf, CEO  
19. Mai 2022

# Schlagzeilen zeigen schwieriges Umfeld

**„Ukraine meldet Kämpfe im ganzen Land“**

Süddeutsche Zeitung am 24. Februar 2022

**„Russland überfällt die Ukraine“**

Frankfurter Allgemeine am 24. Februar 2022

**„Corona-Welle in China – neue Gefahr für die Weltkonjunktur“**

Wirtschaftswoche vom 14. März 2022

**„Schiffsstau in Shanghai: Industrie befürchtet schwere Folgen“**

BR vom 24. April 2022

**„Intel: Engpässe im Chip-Geschäft noch mindestens bis 2024“**

Welt am 29. April 2022

**„Experten erwarten noch höhere Inflation.“**

Tagesschau vom 25. Februar 2022

# Umsatzwachstum übertrifft globale Automobilproduktion

Globale Automobilproduktion - in Mio. Stück

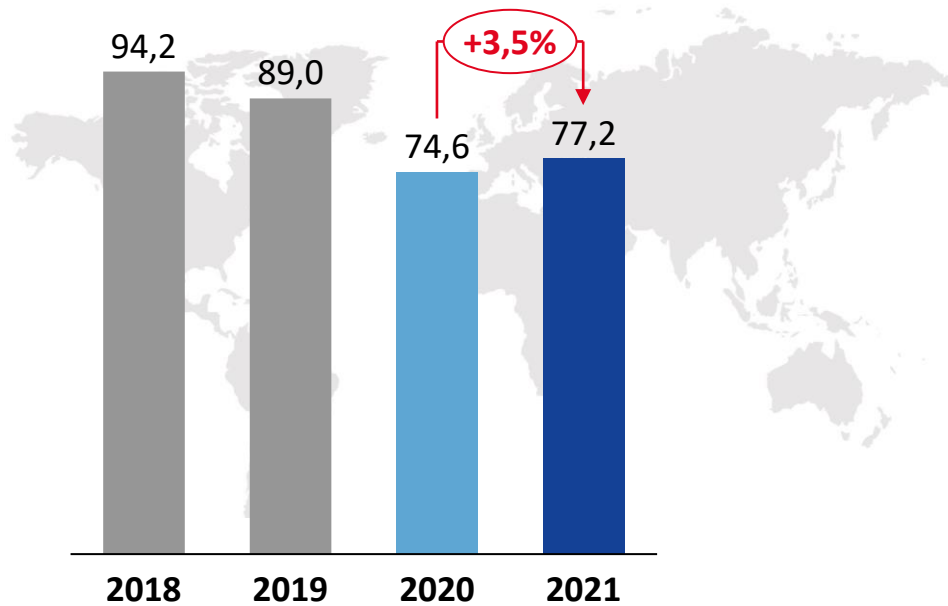

Umsatz - in Mio. EUR

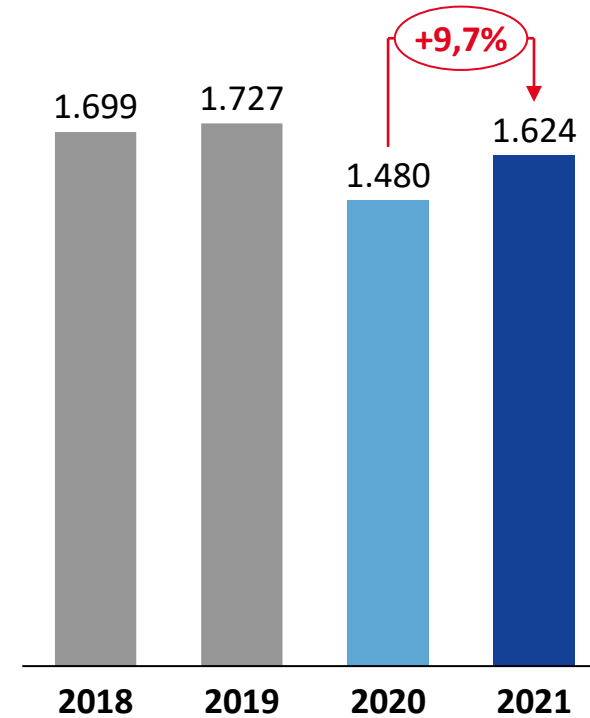

Quelle: IHS (10/2021), IHS (04/2022)

Hauptversammlung | 19. Mai 2022

# Leichtbau trägt stark zum Umsatzwachstum bei

Umsatz nach Segmenten und Geschäftsbereichen - in Mio. EUR

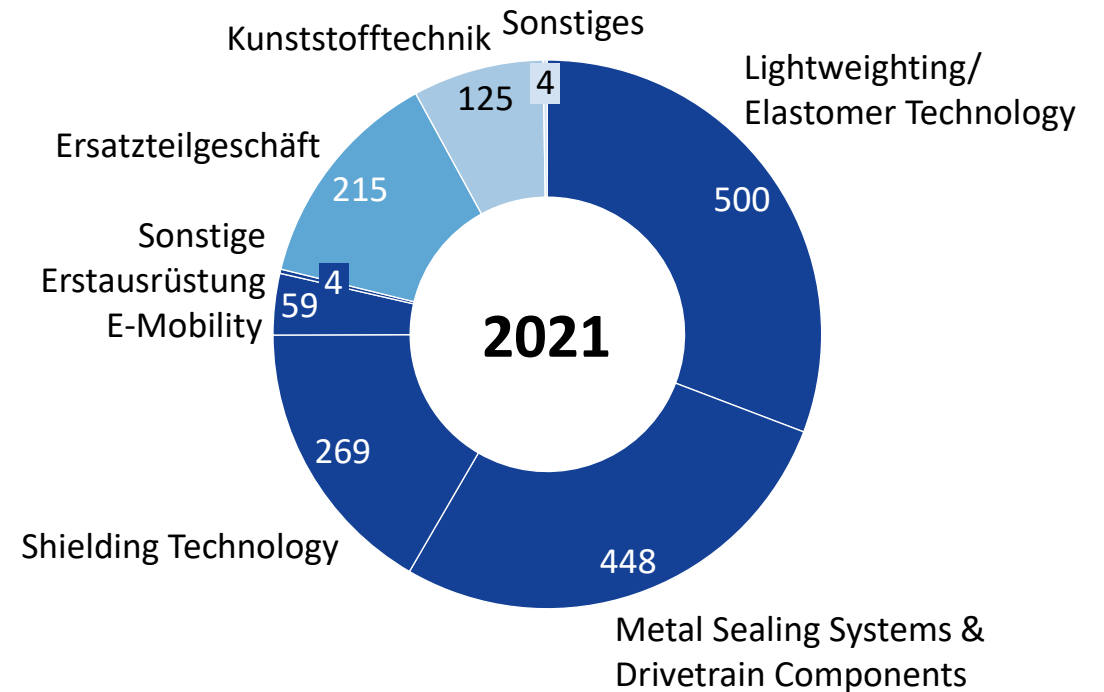
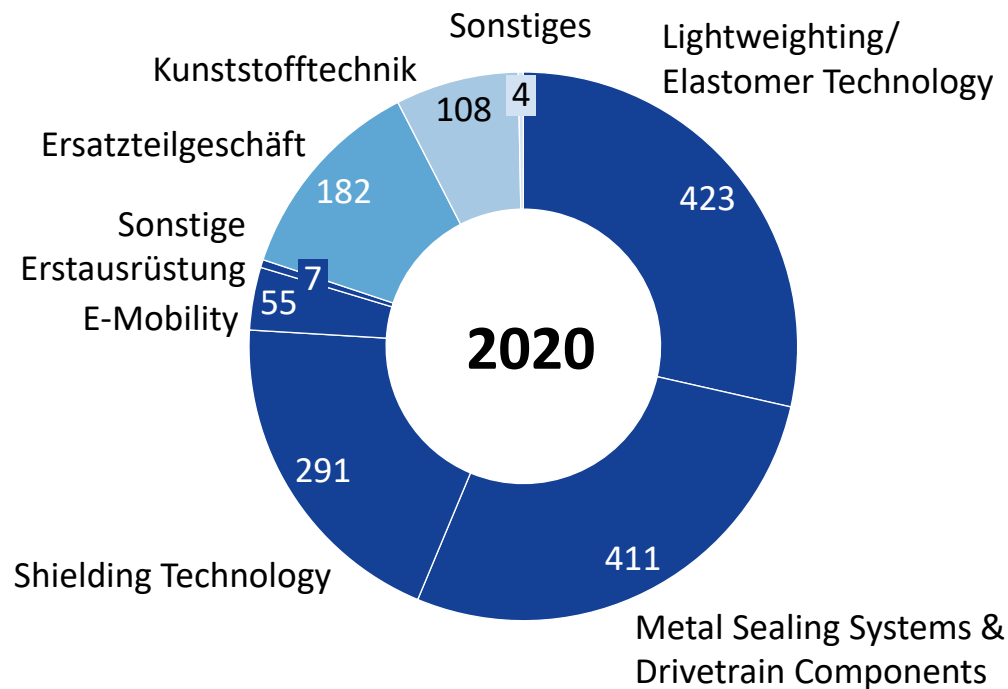

Der Geschäftsbereich Exhaust Gas Purification ist unter "Sonstige Erstausrüstung" zusammengefasst.

# Dividende von 0,15 EUR vorgeschlagen

EBIT - in Mio. EUR  
EBIT-Marge - in %

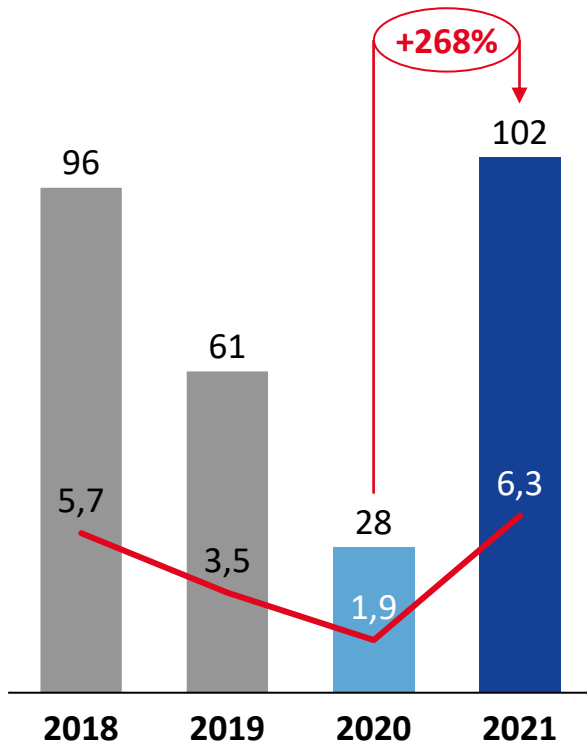

Ergebnis vor Steuern - in Mio. EUR

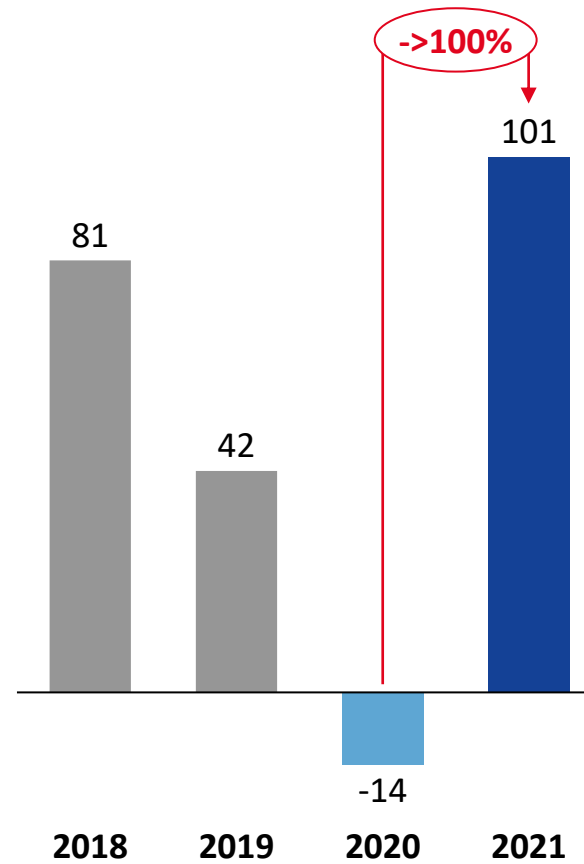

Ergebnis je Aktie - in EUR

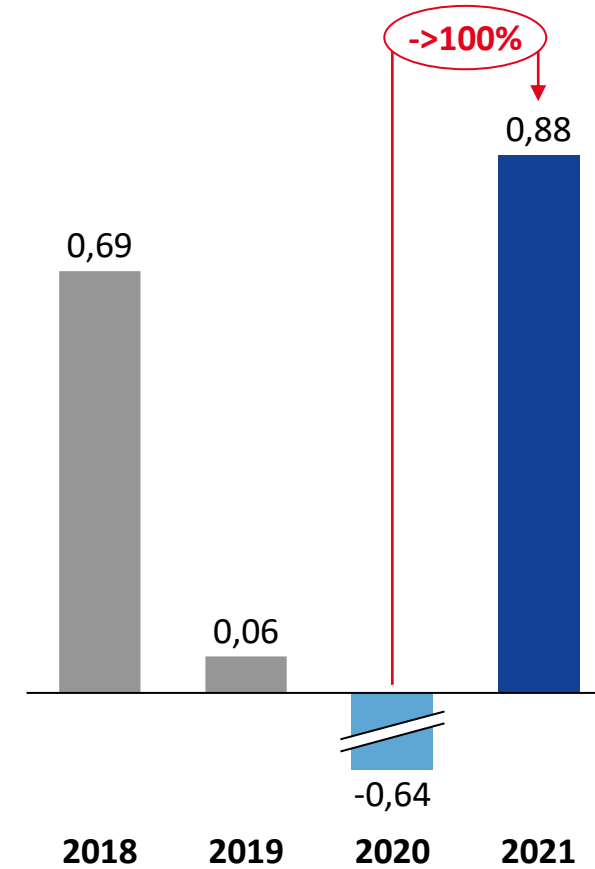

# Nettofinanzverbindlichkeiten deutlich zurückgeführt

Nettoumlaufvermögen - in Mio. EUR  
bzw. in % des Umsatzes

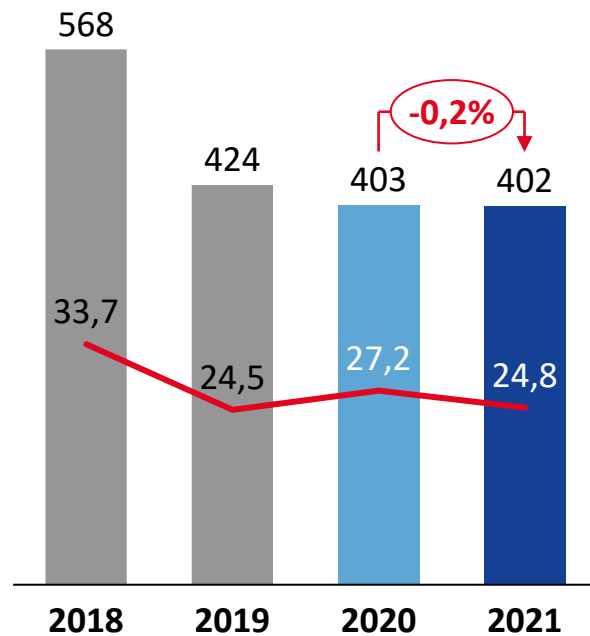

Operativer Free Cashflow - in Mio. EUR

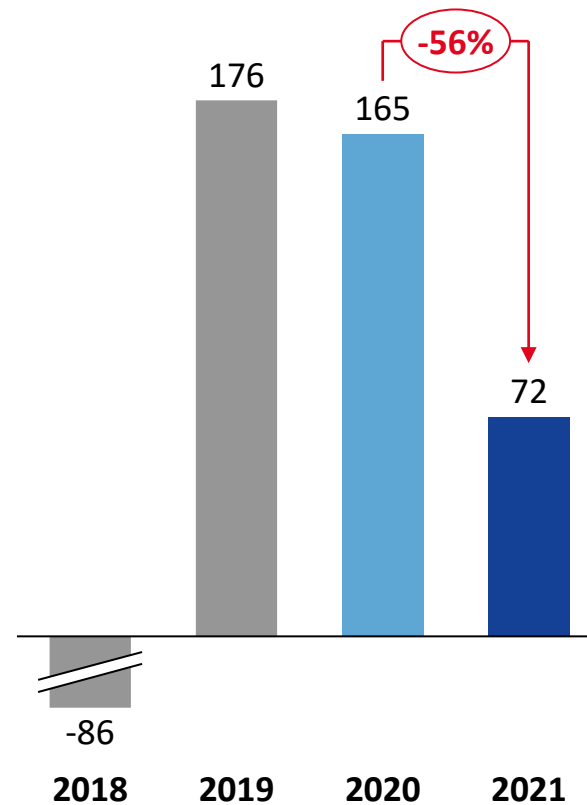

Nettofinanzverbindlichkeiten - in Mio. EUR  
Nettoverschuldung/EBITDA

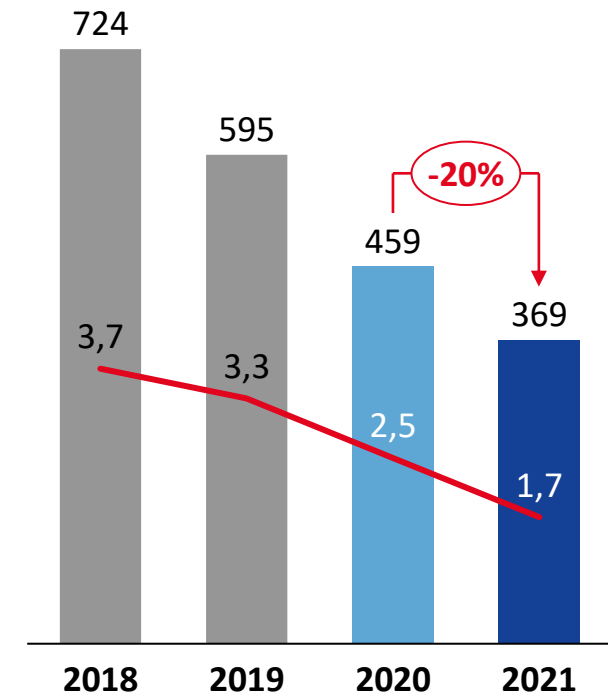

# Effizienzsteigerungsprogramm erfolgreich abgeschlossen

## Ertragskraft gestärkt

(trotz Herausforderungen wie COVID, Rohmaterialien etc.)

EBIT-Marge - in % des Gesamtumsatzes

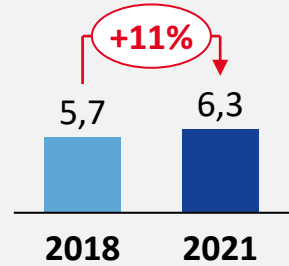

## Fokussierter Investitionsansatz

Investitionsquote - in % des Gesamtumsatzes

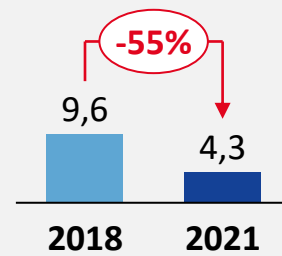

## Nettoumlaufvermögen optimiert

Nettoumlaufvermögensquote - in % des Gesamtumsatzes

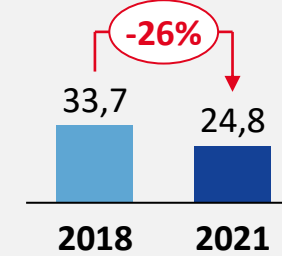

## Operativer Free Cashflow verbessert

Operativer Free Cash Flow - in Mio. EUR

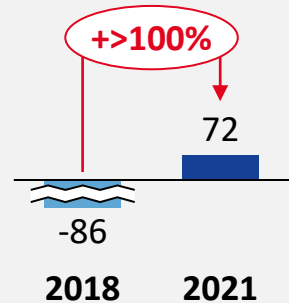

## Nettoverschuldung klar reduziert

Nettoverschuldung - in Mio. EUR

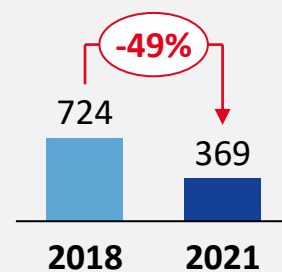

## E-Mobilitätsgeschäft ausgebaut

Umsatzanteil E-Mobilität - in % des Gesamtumsatzes

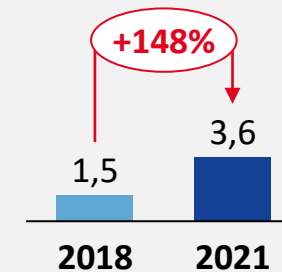

# Drei Kernhandlungsfelder – alle auf Basis solider Finanzen





# Neue Antriebstechnologien treiben Wachstum

Globale Automobilproduktion nach Antriebsart - in Mio. Einheiten

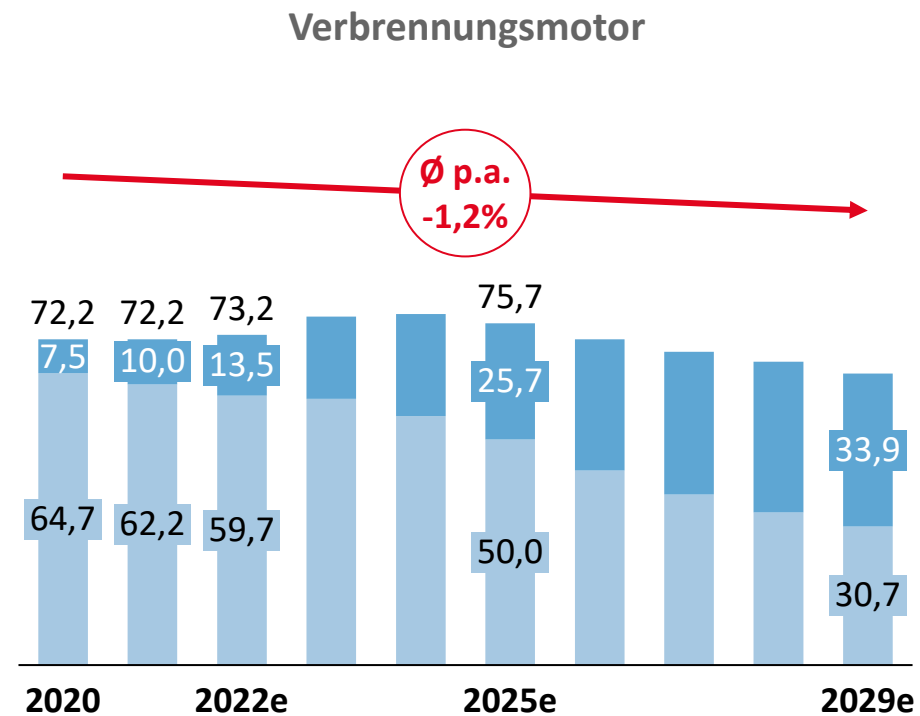
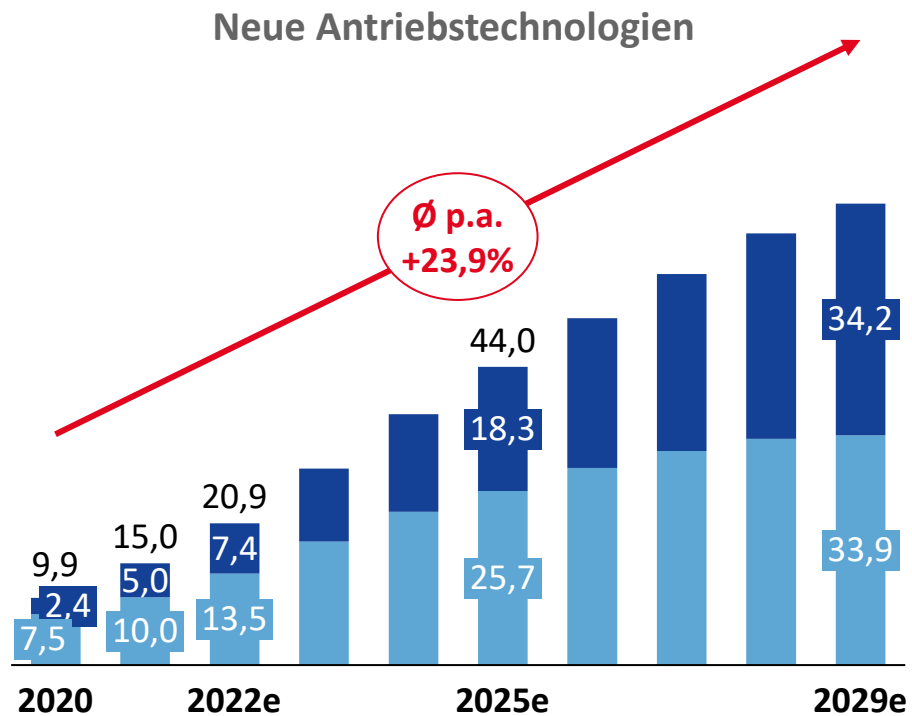

■ Batterie/Brennstoffzelle 
 ■ Hybrid 
 ■ Verbrennungsmotor

Differenzen durch Rundung

Quelle: IHS (04/2022)

# Gelungene Transformation der Geschäftsbereiche

## KLASSISCHE ANTRIEBSTECHNOLOGIEN



**Metal Sealing Systems &  
Drivetrain Components**

**Lightweighting/Elastomer Technology**

**Shielding Technology**

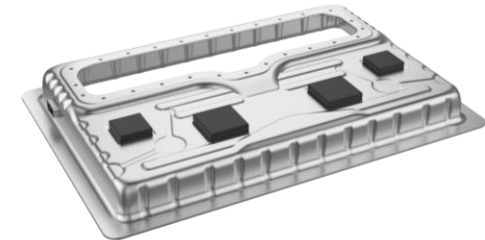
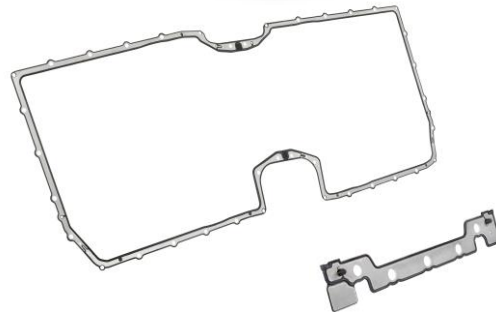

## NEUE ANTRIEBSTECHNOLOGIEN

# Innovative Technologien als Zukunftsfelder der Mobilität

Brennstoffzellentechnologie



Batterietechnologie



Elektrische Antriebseinheiten

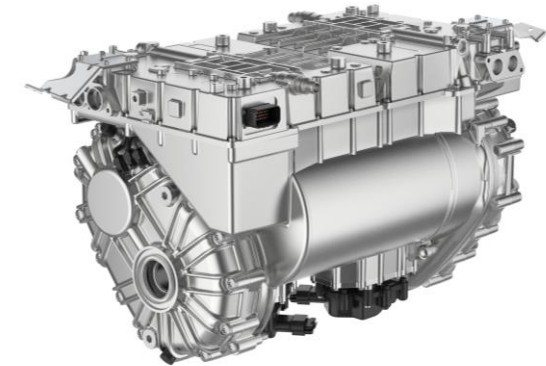

**NEUE ANTRIEBSTECHNOLOGIEN**

# Veränderung durch interne Transformation



- Querschnittsansatz zur Entwicklung einer ganzheitlichen Umsetzungsstrategie
- Prozessoptimierung mit Stoßrichtungen
  - Robustheit der Produktion
  - Globale Harmonisierung und Standardisierung
  - Automatisierung
- Drei Hauptaufgaben der Digitalisierung
  - Effizienter im bestehenden Tätigkeitsbereich
  - Wertsteigerung von Produkten
  - Neue Möglichkeiten eröffnen
- Roadmap zielt ab auf „intelligente“ digitale Fabrik mit vernetzten Maschinen
- Ziel: Zusätzliches Potenzial heben und Effizienz steigern

# Breites Produktportfolio für klimafreundliche Mobilität

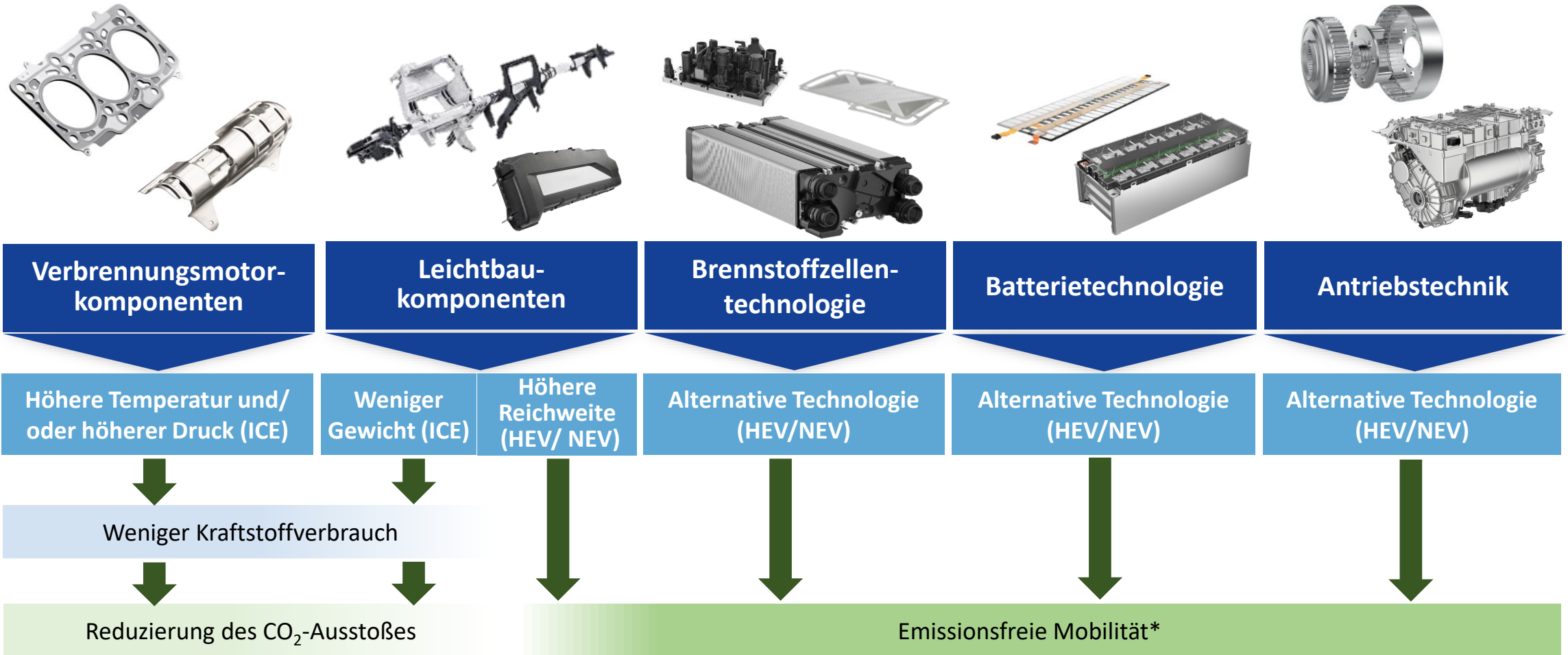

\* Bei Nutzung von Energie aus erneuerbaren Quellen

# Konzernweit bilanzielle CO<sub>2</sub>-Neutralität bis 2030

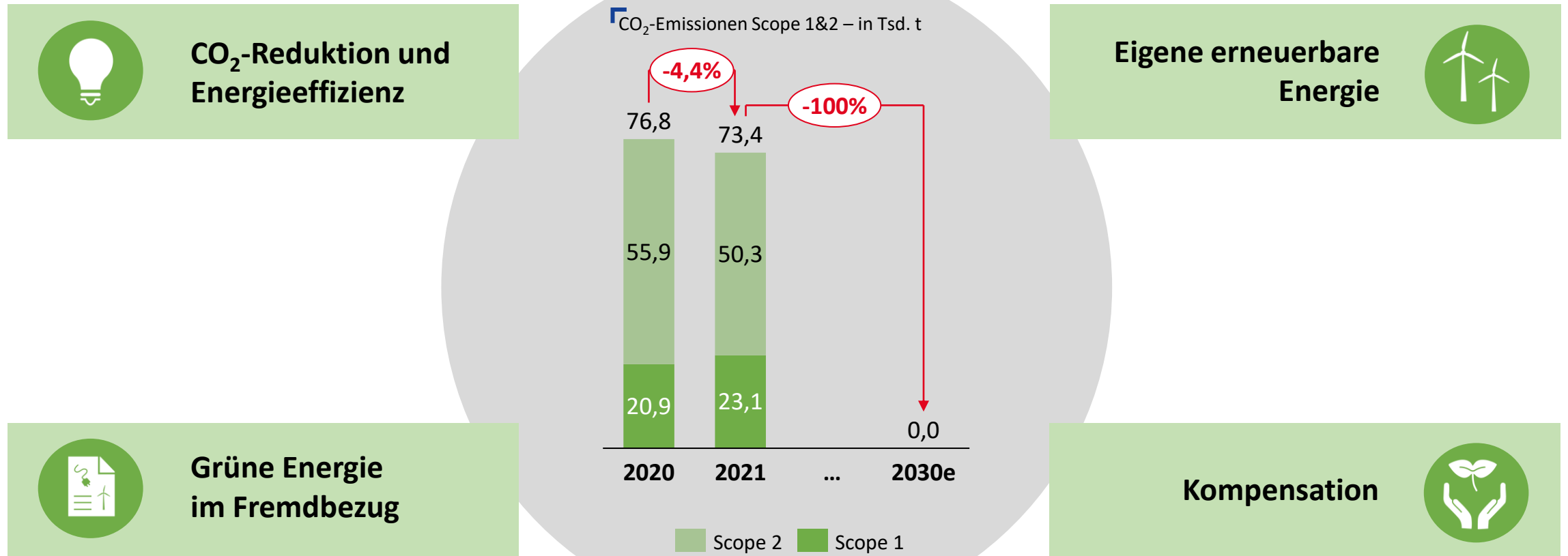

# Nachhaltigkeit hat für ElringKlinger Priorität



# Blick in das erste Quartal 2022

Umsatz - in Mio. EUR

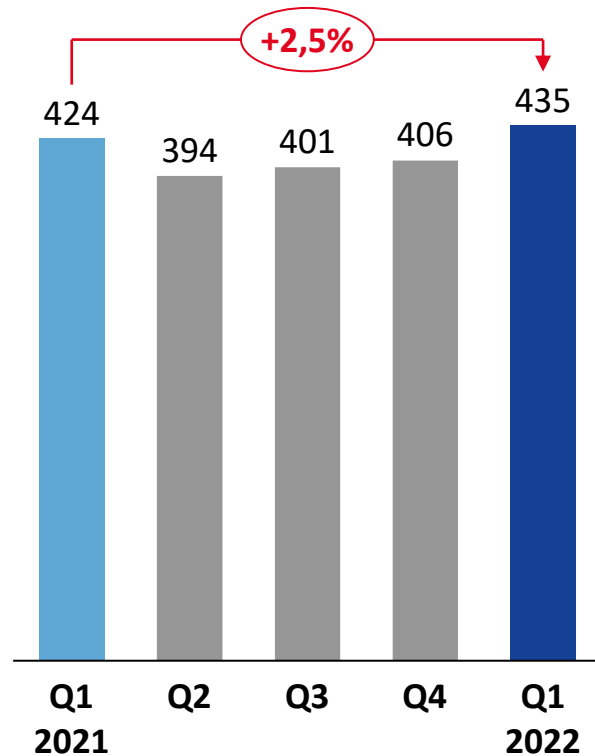

EBIT - in Mio. EUR  
EBIT-Marge - in %

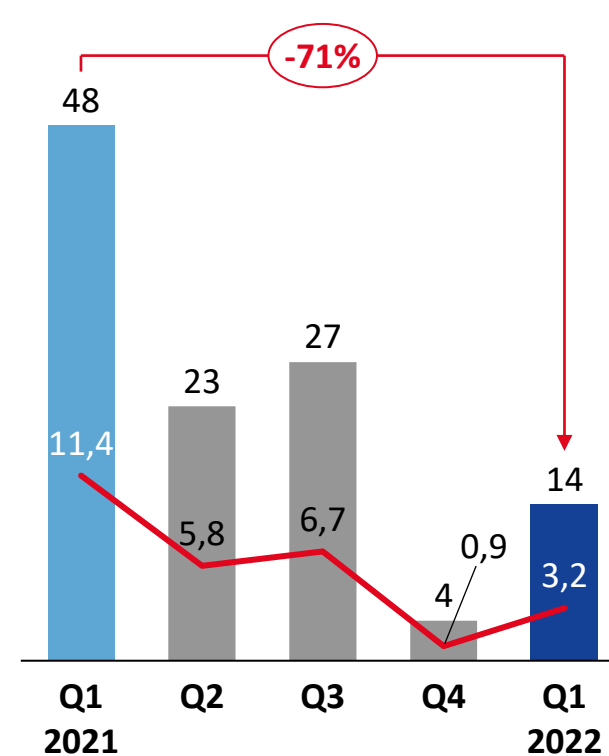

Auftragsbestand - in Mio. EUR

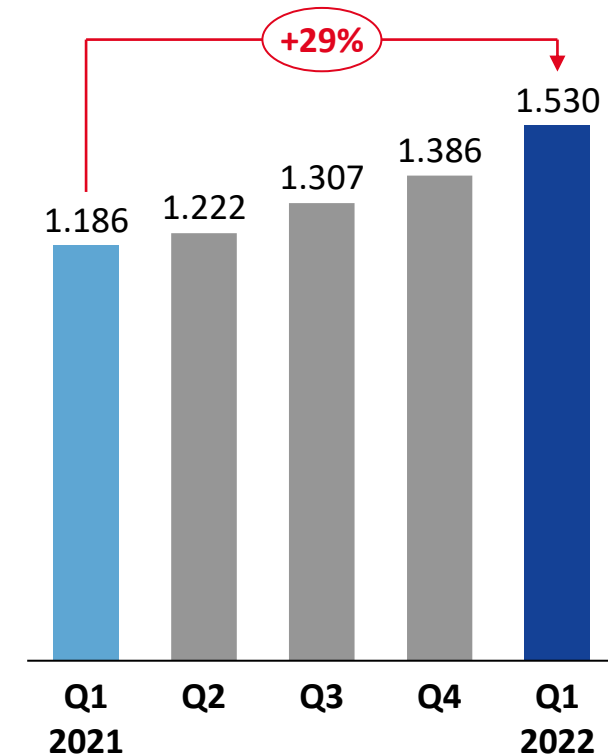



# Unser Dank gilt den Mitarbeiterinnen und Mitarbeitern



# Kurzfristig: durch ein schwieriges Umfeld navigieren



- Geopolitische Spannungen – eskalierter **russisch-ukrainischer Konflikt** mit ungewissem Ausgang
- Inflationsdruck entsteht
  - **Rohstoffpreise** ziehen weiter an
  - **Transportkosten** steigen
  - **Energie** wird teurer
- **Halbleiterengpässe** halten an
- Neue **Pandemiewelle** in China

2022 wird ein schwieriges Jahr mit hohem Maß an Unsicherheit und einer Reihe von Einflussfaktoren.

# Mittel- bis langfristig: das transformierte Produktportfolio nutzen



- **Deutlich zunehmende Nachfrage** nach alternativen Antriebstechnologien
- **ElringKlinger mit großem Potenzial** durch bereits transformiertes Produktportfolio, insbesondere in den strategischen Zukunftsfeldern
  - Brennstoffzelle
  - Batterie
  - Elektrische Antriebseinheiten
  - Strukturleichtbau
- ElringKlinger mit differenziertem Ansatz: Produktlösungen für **Komponenten, Module und komplette Systeme**

**ElringKlinger hat sein Produktportfolio bereits umgestellt und schöpft das Marktpotenzial weiter aus.**